

□ : 交換品

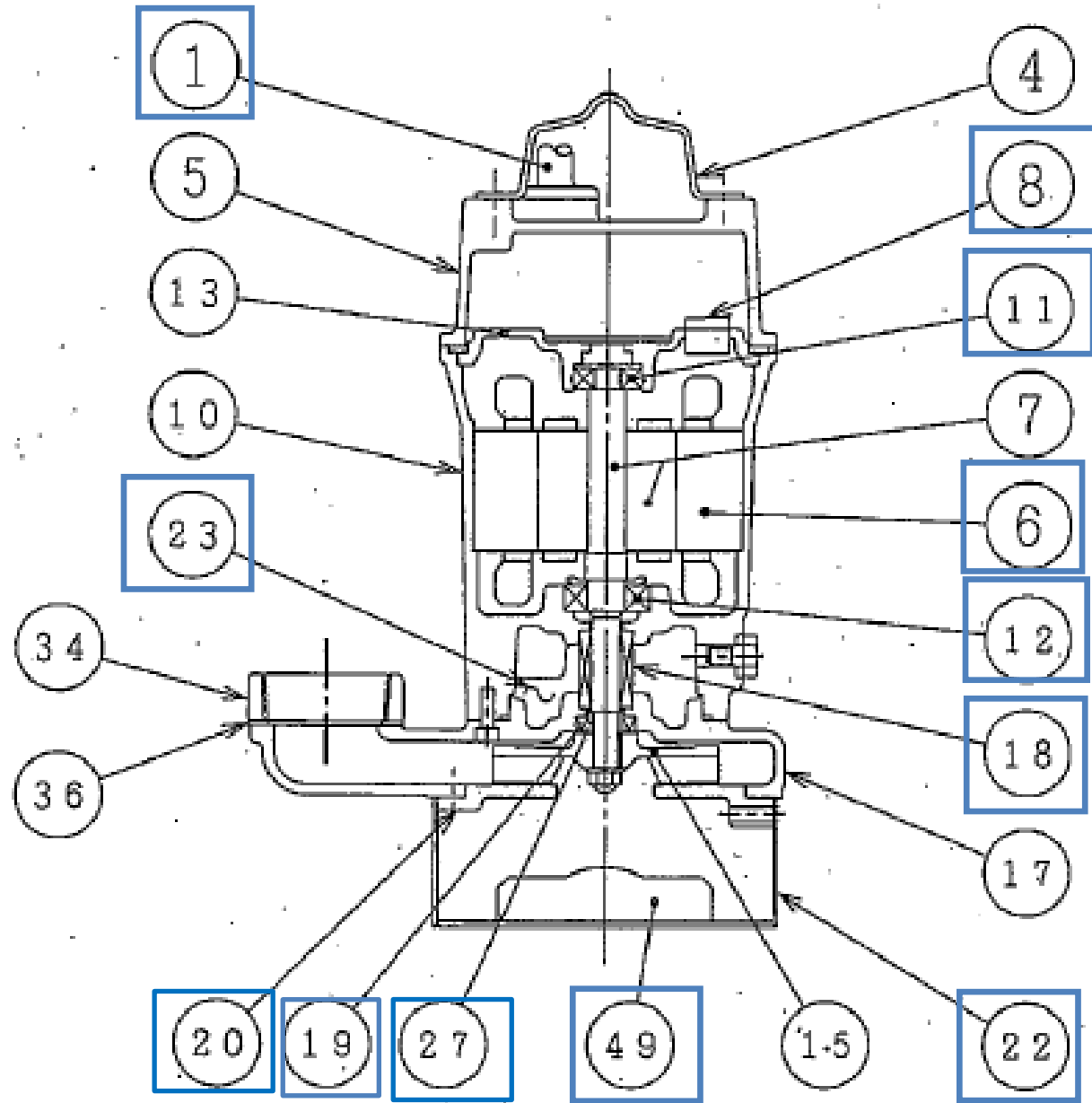

材質表 (MATERIALS LIST)

| 符号 No. | 部品名称 Denomination | 材質 Material |
|-----------|----------------------------------|--|
| 1 | ケーブル (動力用) Cable (power) | VCT Polyvinylchloride sheathed cable |
| 4 | ハンドル Handle | SUS316 Stainless steel |
| 5 | モータカバー Motor cover | SCS14 Stainless steel casting |
| 6 | ステータ Stator | |
| 7 | ロータ Rotor unit | 軸=SUS316 Shaft-Stainless steel |
| 8 | オートカット Thermal protector | |
| 10 | ステータケーシング Stator housing | SCS14 Stainless steel casting |
| 11 | 玉軸受 (上部) Ball bearing (upper) | |
| 12 | 玉軸受 (下部) Ball bearing (lower) | |
| 15 | ハネグルマ Impeller | SCS14 Stainless steel casting |
| 17 | ポンプケーシング Pump housing | SCS14 Stainless steel casting |
| 18 | メカニカルシール Mechanical seal | 上部 Upper セラミック/カーボン Ceramic/Carbon 下部 Lower SiC/SiC |
| 19 | オイルシール Oil seal | ニトリルゴム Acrylonitrile butadiene rubber |
| 20 | ソコフタ Suction cover | SCS14 Stainless steel casting |
| 22 | ストレーナ Strainer | SUS316 Stainless steel |
| 23 | オイル Oil | タービンオイル#32 Turbine oil #32 |
| 27 | スリーブ Sleeve | SUS316 Stainless steel |
| 34 | 相フランジ Flange | 50A SCS1.4 Stainless steel casting |
| 36 | パッキン Gasket | クロロプレンゴム Chloroprene rubber |
| 49 | 防食亜鉛 Cathodic protection zinc | Zn Zinc |

| | | | | |
|--------------------|---------------------------------------|------|----|----|
| 路線 (河川) 名 | | | | |
| 工 事 件 名 | 八丈島処分場水中ポンプ部品交換修繕 | | | |
| 工 事 箇 所 又 は 備 考 | 東京都八丈島八丈町末吉 1547 番地ほか八丈島一般廃棄物管理型最終処分場 | | | |
| 図 面 名 称 | 縮 尺 | - | | |
| 作製年月日 | 令和 3 年 5 月 6 日 | 図面番号 | | |
| 技術管理 | 課長 | 部長代理 | 照査 | 設計 |
| | | | | 6 |
| 東京都島嶼町村一部事務組合 | | | | 6 |